

Kullanıcı için

Kullanma kılavuzu

ecoFIT start

VUW ..6/1-RC (H-TR)

TR



Yayınlayan/Üretici

Vaillant GmbH

Berghauser Str. 40 D-42859 Remscheid
Tel. +49 21 91 18-0 Fax +49 21 91 18-2810
info@vaillant.de www.vaillant.de



İçindekiler

İçindekiler

1	Emniyet	3	6	Bakım ve temizlik	12
1.1	İşlemlerle ilgili uyarı bilgileri	3	6.1	Bakım.....	12
1.2	Amacına uygun kullanım	3	6.2	Yoğuşma suyu gider hattı ve gider hunisi kontrolü.....	12
1.3	Genel emniyet uyarıları.....	4	6.3	Ürünün bakımı	12
2	Doküman ile ilgili uyarılar	7	6.4	Bakım uyarılarının okunması	13
2.1	Birlikte geçerli olan dokümanların dikkate alınması	7	7	Ürünün devre dışı bırakılması	13
2.2	Dokümanların saklanması	7	7.1	Ürünü geçici olarak devre dışı bırakma	13
2.3	Kılavuzun geçerliliği	7	7.2	Ürünü nihai kapatma.....	13
2.4	Montaj bilgileri	7	8	Geri dönüşüm ve atıkların yok edilmesi	13
2.5	Tüketicinin seçimlik hakları	7	9	Garanti ve müşteri hizmetleri	13
2.6	Tüketicinin şikayet ve itirazı durumunda.....	8	9.1	Garanti	13
3	Ürünün tanımı	8	9.2	Müşteri hizmetleri.....	13
3.1	Ürünün yapısı	8	Ek		14
3.2	Kumanda elemanlarına genel bakış	8	A	Kullanıcı seviyesi – Genel bakış	14
3.3	Ürünün ekranı	9	B	Arıza giderme	14
3.4	CE işareti	9			
3.5	TSE işareti	9			
3.6	Ürün üzerindeki semboller	9			
3.7	Ürün kullanım ömrü ve ürün özellikleri	9			
4	İşletim	9			
4.1	Kullanım konsepti	9			
4.2	Ana ekranda kullanım	10			
4.3	Kullanım seviyeleri.....	10			
4.4	Kapatma vanalarının açılması	10			
4.5	Ürünü açma	10			
4.6	Sistem basıncı kontrolü	10			
4.7	Isıtma sisteminin doldurulması	11			
4.8	Kullanma suyu sıcaklığının ayarlanması	11			
4.9	Isıtma konumunun ayarlanması	11			
5	Arızaların tespit edilmesi ve giderilmesi	12			



1 Emniyet

1.1 İşlemlerle ilgili uyarı bilgileri

İşlemlerle ilgili uyarı bilgilerinin sınıflandırılması

İşlemlerle ilgili uyarı bilgileri, aşağıda gösterildiği gibi tehlikenin ağırlığına bağlı olarak uyarı işaretleri ve uyarı metinleriyle sınıflandırılmıştır:

Uyarı işaretleri ve uyarı metinleri



Tehlike!

Ölüm tehlikesi veya ağır yaralanma tehlikesi



Tehlike!

Elektrik çarpması nedeniyle ölüm tehlikesi



Uyarı!

Hafif yaralanma tehlikesi



Dikkat!

Maddi hasar veya çevreye zarar verme tehlikesi

1.2 Amacına uygun kullanım

Yanlış veya amacına uygun olmayan şekilde kullanılması durumunda; yaşamsal tehlike arz edebilir, üründe veya çevresinde maddi hasarlar meydana gelebilir.

Ürün, kapalı merkezi ısıtma sistemleri ve merkezi sıcak su hazırlama için ısı üreticisi olarak öngörülmüştür. Güneş enerjisi sistemlerinde kullanıldığında

ürün sadece sıcak su hazırlama için uygundur.

Ürün, besleme havası hatlarının ve atık gaz hatlarının döşenmesi sağlanacak şekilde duvara monte edilir. Montaj yeri olarak kiler odaları, depo, çok amaçlı kullanım veya oturma alanları seçilebilir. Yeterli temiz hava beslemesi sağlanmalıdır.

Amacına uygun kullanım arasında yer alanlar:

- Ürüne ve diğer tüm sistem bileşenlerine ait birlikte verilen kullanma kılavuzlarının dikkate alınması
- Kılavuzlarda yer alan tüm kontrol ve bakım şartlarının yerine getirilmesidir.

Bu ürün 8 yaş ve üzerindeki çocuklar ve fiziksel, algılama veya ruhsal yetenekleri sınırlı olan veya cihaz hakkında yeterince tecrübesi ve bilgisi olmayan kişiler tarafından, ancak bir kişi tarafından denetlenirse veya cihazın nasıl kullanıldığına ve oluşabilecek tehlikelere dair talimatlar aldılarsa, kullanılabilir. Çocuklar ürünle oynamamalıdır. Temizleme ve kullanıcı bakımı, denetlenmeyen çocuklar tarafından yapılmamalıdır.

Ürünün örneğin portatif evlerde veya karavanlarda kullanılması amacına uygun değildir.. Sürekli

1 Emniyet

bir yere bağılı olan sabit birimler araç değildir (yani sabit montaj).

Bu kılavuzda tarif edilenin dışında bir kullanım veya bunu aşan bir kullanım amacına uygun değildir. Her türlü doğrudan ticari ve endüstriyel kullanım da amacına uygun kullanım değildir.

Dikkat!

Her türlü kötü amaçlı kullanım yasaktır.

1.3 Genel emniyet uyarıları

1.3.1 Montaj sadece yetkili bayi tarafından yapılmalı

Ürünün montajı sadece yetkili bir bayi tarafından, kontrolü, bakımı ve onarım çalışmaları ve ayrıca gaz ayarları yetkili teknik servis tarafından gerçekleştirilmelidir.

1.3.2 Yanlış kullanım nedeniyle tehlike

Yanlış kullanım nedeniyle kendiniz ve diğer kişiler tehlike altında kalabilir ve maddi hasarlar söz konusu olabilir.

- ▶ Mevcut kılavuzu ve tüm ilave dokümanları dikkatlice okuyun, özellikle "Emniyet" bölümünü ve uyarı notlarını.
- ▶ Sadece mevcut kullanma kılavuzunda belirtilen çalışmaları yapın.

1.3.3 Tıkanmış veya sızdıran atık gaz borusu nedeniyle ölüm tehlikesi

Binalardaki atık gaz kokusunda:

- ▶ Erişebileceğiniz tüm kapıları ve pencereleri açın ve ceryan yapmasını sağlayın.
- ▶ Ürünü kapatın.
- ▶ Yetkili servisi bilgilendirin.

1.3.4 Üründeki ve ürün çevresindeki değişiklikler nedeniyle ölüm tehlikesi

- ▶ Güvenlik tertibatlarını kesinlikle çıkarmayın, köprülemeyin veya bloke etmeyin.
- ▶ Güvenlik tertibatlarında değişiklik yapmayın.
- ▶ Parçaların contalarını bozmayın veya çıkarmayın.
- ▶ Aşağıdakiler üzerinde değişiklik yapılmamalıdır:
 - Üründe
 - Gaz, hava, su ve elektrik hatlarında
 - Tüm atık gaz sisteminde
 - Emniyet ventilinde
 - Gider borularında
 - Ürünün işletme güvenliğini etkileyebilecek yapı malzemelerinde



1.3.5 Yetersiz yanma havası girişi nedeniyle zehirlenme tehlikesi

Koşullar: Ortam havasına bağımlı işletim

- ▶ Yanma havası girişinin yeterli olmasını sağlayın.

1.3.6 Yanlış veya yapılmayan bakım ve onarım nedeniyle yaralanma ve maddi hasar tehlikesi.

- ▶ Hiçbir şekilde kendi başınıza üründe bakım çalışmaları veya onarım gerçekleştirme-
yin.
- ▶ Arızaların ve hasarların hemen yetkili bir teknik servis tarafından giderilmesini sağla-
yın.
- ▶ Öngörülen bakım aralıklarına uyun.

1.3.7 Uygun olmayan yanma ve ortam havası nedeniyle korozyon hasarı tehlikesi

Spreyler, çözücü maddeler, klor içeren temizlik maddeleri, boyalar, yapıştırıcı maddeler, amonyak bileşikleri, tozlar vb. üründe ve yanma havası/atık gaz akım borusunda korozyona yol açabilir.

- ▶ Yanma havası beslemesinin daima flor, klor, kükürt, toz vs. içermemesini sağlayın.
- ▶ Montaj yerinde kimyasal maddelerin depolanmamasını sağlayın.

1.3.8 Atık gaz sızıntısı nedeniyle ölüm tehlikesi

Ürünü boş yoğuşma suyu sifonu ile çalıştırırsanız, ortam havasına atık gaz sızabilir.

- ▶ Yoğuşma suyu sifonunun, ürün işletimi için daima dolu olmasını sağlayın.

Koşullar: Yoğuşma suyu sifonuna sahip B23 veya B23P bağlantısı için izin verilen cihazlar (harici aksesuar)

- Blokaj su yüksekliği:
≥ 200 mm

1.3.9 Patlayıcı veya tutuşabilen maddeler nedeniyle yaşam tehlikesi

- ▶ Ürünün kurulum yerinde patlayıcı veya tutuşabilen maddeleri (örn. benzin, kağıt, boyalar) kullanmayın veya depolamayın.

1.3.10 Gaz kaçağı nedeniyle ölüm tehlikesi

Binalarda doğal gaz kokusunda:

- ▶ Gaz kokusu olan mekanlarda bulunmayın.

1 Emniyet

- ▶ Mmknse kapıları ve pencere-
releri açın ve cereyan yapma-
sını sağlayın.
- ▶ Açık alevden kaçının (rn.
akmak, kibrit).
- ▶ Sigara içmeyin.
- ▶ Binada bulunan elektrik şal-
terlerini, soketleri, zilleri, tele-
fonu ve diğeri iletişim sistem-
lerini kullanmayın.
- ▶ Gaz sayacı kapatma düzene-
ğini veya ana kapatma düze-
neğini kapatın.
- ▶ Mmknse rndeki gaz
kesme vanasını kapatın.
- ▶ Diğeri bina sakinlerini uyarın.
- ▶ Hemen binayı terk edin ve di-
ğeri kişilerin girmesini önleyin.
- ▶ Binayı terk eder etmez polisi
ve itfaiyeyi arayın.
- ▶ Gaz şirketinin acil durum biri-
mini evin dışındaki bir telefon-
dan haberdar edin.

1.3.11 Donma sonucu maddi hasar tehlikesi

- ▶ Soğuk kış günlerinde ısıtma
sisteminizin çalışır konumda
olmasını ve odaların yeterli
ısıya sahip olmasını sağlayı-
nız.
- ▶ İşletimi sağlayamıyorsanız,
yetkili bayinin ısıtma sistemini
boşaltmasını sağlayın.

1.3.12 Yanlış veya yapılmayan bakım ve onarım nedeniyle yaralanma ve maddi hasar tehlikesi.

- ▶ Hiçbir şekilde kendi başınıza
rnde bakım çalışmalarını
veya onarım gerçekleştirme-
yin.
- ▶ Arızaların ve hasarların he-
men yetkili bir teknik servis
tarafından giderilmesini sağla-
yın.
- ▶ Öngrlen bakım aralıklarına
uyun.

2 Doküman ile ilgili uyarılar

2.1 Birlikte geçerli olan dokümanların dikkate alınması

- Sistem bileşenlerinin beraberinde bulunan tüm kullanma kılavuzlarını mutlaka dikkate alın.

2.2 Dokümanların saklanması

- Bu kılavuzu ve ayrıca birlikte geçerli olan tüm belgeleri daha sonra kullanmak üzere saklayın.

2.3 Kılavuzun geçerliliği

Bu kılavuz sadece aşağıdakiler için geçerlidir:

Ürün - Ürün numarası

VUW 246/1-RC (H-TR)	0010020674
VUW 286/1-RC (H-TR)	0010020675
VUW 246/1-RC (H-TR) HEP	0010020683
VUW 286/1-RC (H-TR) HEP	0010020684

2.4 Montaj bilgileri

Ürünün montajı ile ilgili gerekli bilgiler aşağıda açıklanmıştır.

1. Bu ürün sadece, Vaillant yetkili satıcılarının uzman tesisatçıları tarafından monte edilmelidir. Montajın mevcut talimatlara, kurallara ve direktiflere uygun olmasından bu uzman tesisatçı sorumludur.
Ürünün tamir ve bakımı Vaillant teknik servisi tarafından yapılmalıdır.
2. Ürünün montajı ile ilgili bilgi ve şemalar, bu kılavuz ile birlikte verilen montaj kılavuzunun "Montaj" bölümünde verilmiştir.
3. Ürünün teknik bilgileri, bu kılavuz ile birlikte verilen montaj kılavuzunun "Teknik bilgiler" bölümünde verilmiştir.

2.5 Tüketicinin seçimlik hakları

1. Malın ayıplı olduğunun anlaşılması durumunda tüketici;
 - 1.1 Satılanı geri vermeye hazır olduğunu bildirerek sözleşmeden dönme,
 - 1.2 Satılanı alıkoyup ayıp oranında satış bedelinden indirim isteme,
 - 1.3 Aşırı bir masraf gerektirmediği takdirde, bütün masrafları satıcıya ait olmak üzere satılanın ücretsiz onarılmasını isteme,
 - 1.4 İmkân varsa, satılanın ayıpsız bir misli ile değiştirilmesini isteme, seçimlik haklarından birini kullanabilir. Satıcı, tüketicinin tercih ettiği bu talebi yerine getirmekle yükümlüdür.
2. Ücretsiz onarım veya malın ayıpsız misli ile değiştirilmesi hakları üretici veya ithalatçıya karşı kullanılabilir. Bu fıkradaki hakların yerine getirilmesi konusunda satıcı, üretici ve ithalatçı müteselsilen sorumludur. Üretici veya ithalatçı, malın kendisi tarafından piyasaya sürülmesinden sonra ayıbın doğduğunu ispat ettiği takdirde sorumlu tutulmaz.
3. Ücretsiz onarım veya malın ayıpsız misli ile değiştirilmesinin satıcı için orantısız güçlükleri beraberinde getirecek olması hâlinde tüketici, sözleşmeden dönme veya ayıp oranında bedelden indirim haklarından birini kullanabilir. Orantısızlığın tayininde malın ayıpsız değeri, ayıbın önemi ve diğer seçimlik haklara başvurunun tüketici açısından sorun teşkil edip etmeyeceği gibi hususlar dikkate alınır.
4. Ücretsiz onarım veya malın ayıpsız misli ile değiştirilmesi haklarından birinin seçilmesi durumunda bu talebin satıcıya, üreticiye veya ithalatçıya yöneltilmesinden itibaren azami otuz iş günü, içinde yerine getirilmesi zorunludur. Ancak, 6502 sayılı Tüketicinin

3 Ürünün tanımı

Korunması Hakkında Kanun'un 58 inci maddesi uyarınca çıkarılan yönetmelik eki listede yer alan mallara ilişkin, tüketicinin ücretsiz onarım talebi, yönetmelikte belirlenen azami tamir süresi içinde yerine getirilir.

Aksi hâlde tüketici diğer seçimlik haklarını kullanmakta serbesttir.

5. Tüketicinin sözleşmeden dönme veya ayıp oranında bedelden indirim hakkını seçtiği durumlarda, ödemiş olduğu bedelin tümü veya bedelden yapılan indirim tutarı derhâl tüketiciye iade edilir.
6. Seçimlik hakların kullanılması nedeniyle ortaya çıkan tüm masraflar, tüketicinin seçtiği hakkı yerine getiren tarafça karşılanır. Tüketici bu seçimlik haklarından biri ile birlikte 11/1/2011 tarihli ve 6098 sayılı Türk Borçlar Kanunu hükümleri uyarınca tazminat da talep edebilir.

2.6 Tüketicinin şikayet ve itirazı durumunda

Tüketici, seçimlik haklarının kullanılması ile ilgili olarak çıkabilecek uyuşmazlıklarda yerleşim yerinin bulunduğu veya tüketici işleminin yapıldığı yerdeki **Tüketici Hakem Heyetine veya Tüketici Mahkemesine** başvurabilir.

3 Ürünün tanımı

3.1 Ürünün yapısı

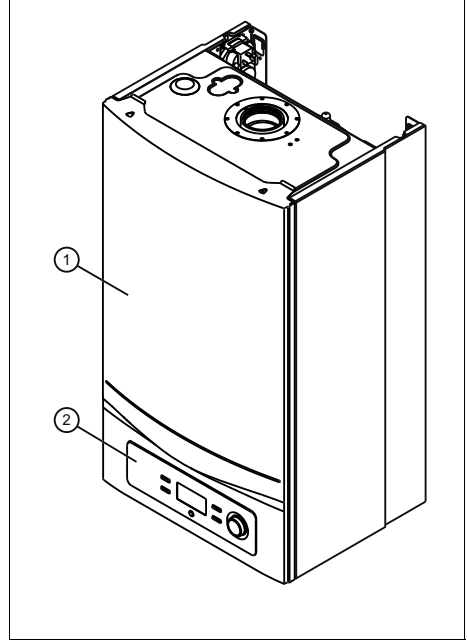

1 Ürün

2 Kumanda paneli

3.2 Kumanda elemanlarına genel bakış

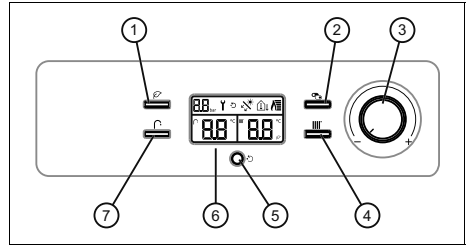

1 eco tuşu (ekonomi modu)

2 Isıtma konumu tuşu (AÇIK/KAPALI)

3 Döner düğme (AÇIK/KAPALI)

4 Isıtma konumu tuşu (sıcaklık ayarı)

- 5 reset tuşu (sıfırlama)
6 Ekran (işletme göstergeleri)
- 7 Sıcak su konumu tuşu (sıcaklık ayarı)

3.3 Ürünün ekranı

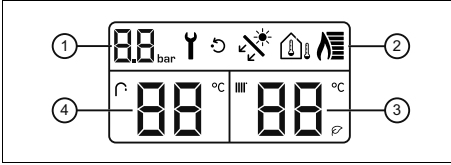

- 1 Sistem basıncı
2 Ek bilgiler
- 3 Gidiş suyu sıcaklığı
4 Sıcak su sıcaklığı

Sembol	Anlamı
	Doğru brülör işletimi: Brülör açık
	Oda termostatı bağlı
	Dış sensör bağlı
	Güneş enerjisi kollektörü bağlı
	Reset fonksiyonu aktif, ürün kapatıldı
	Bakım gerekli
	Sıcak su konumu aktif
	Isıtma konumu aktif
	Sürekli açık: Eco konumu aktif Sürekli kapalı: Konfor konumu aktif
FXX	Arıza mesajı: „Ana ekran” yerine yanıp sönerek gösterilir

3.4 CE işareti



CE işareti, ürünlerin tip etiketi doğrultusunda geçerli yönetmeliklerin esas taleplerini yerine getirdiğini belgelerdir.

Uygunluk açıklaması için üreticiye danışılabilir.

3.5 TSE işareti



TSE işareti ile, bu ürünün TSE tarafından kontrol edildiği ve Türkiye'de satış için onaylandığı belgelenmiştir.

3.6 Ürün üzerindeki semboller

Sembol	Anlamı
	Potansiyometrelere erişim
	Ürün 230 V şebeke gerilimi altındadır
	Oda termostatına bağlantı

3.7 Ürün kullanım ömrü ve ürün özellikleri

Bu ürünün kullanım ömrü 15 yıldır.

Ürün poliklorlu bifenil (PCB) içermemektedir.

4 İşletim

4.1 Kullanım konsepti





Ayarlanabilir değerler yanıp sönerek gösterilir.

Ekran aydınlatması, ürünü çalıştırırsanız veya bir tuşa basarsanız devreye girer.

30 saniye içerisinde herhangi bir tuşa basmazsanız, ekran aydınlatması söner ve ekran önceki göstergeye geri döner.

Kumanda elemanı	Anlamı
Ayar düğmesi	<ul style="list-style-type: none"> Ürünü açma ve kapatma Sıcak su sıcaklığının ayarlanması Gidiş suyu sıcaklığının ayarlanması Değerlerin ayarlanması

4 İşletim

Kumanda elemanı	Anlamı
	– Yetkili servis seviyesinin açılması – Isıtma konumunu açma ve kapatma (yaz konumu/kış konumu geçişi)
	Gidiş suyu sıcaklığını ayarlamak için etkinleştirilmesi gerekli (ısıtma konumu açık)
	Sıcak su sıcaklığını ayarlamak için etkinleştirmek gerekli
	Ürünü resetler (ayarları sıfırlar)
	Tasarruf konumunu açma ve kapatma

4.2 Ana ekranda kullanım

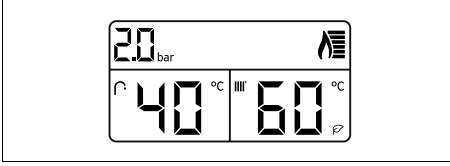

Ana ekranda tesisat basıncı, işletme modu ve ek bilgiler gösterilir.

Arıza mesajı varsa ana ekranda arıza kodu gösterilir.

4.3 Kullanım seviyeleri

Ürün iki kullanım seviyesine sahiptir.

- Kullanıcı seviyesi üzerinden önemli bilgilere ve özel ön bilgiler gerektirmeyen ayar imkanlarına ulaşabilirsiniz.
- Uzman seviyesini sadece servis teknikeri kullanabilir ve bu nedenle bir kodla korunmaktadır.

Kullanıcı seviyesi – Genel bakış
(→ sayfa 14)

4.4 Kapatma vanalarının açılması

1. Ürünün montajını gerçekleştiren uzman tesisatçıdan kapatma vanalarının konumu ve kullanımı ile ilgili bilgi isteyin.
2. Harici olarak monte edilen gaz kesme vanasını açın.
3. Üründeki gaz kesme vanasını açın.
4. Isıtma sistemi gidiş ve dönüş suyu hattındaki küresel vanaları açın.
5. Soğuk su devresi kapatma vanasını açın.

4.5 Ürünü açma

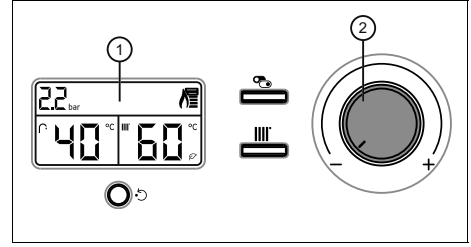

- Döner düğmeyi (2) çevirin.
 - Sağa çevirme
 - ◀ Ekranda (1) ana ekran gösterilir.

4.6 Sistem basıncı kontrolü



Bilgi

Ürününüz bir basınç sensörüne ve dijital basınç göstergesine sahiptir. Tesisat basıncı müsaade edilen aralığın dışındaysa ekranda **F10** görüntülenir. Isıtma sistemi birden fazla kata dağıldığında daha yüksek tesisat basıncı gerekli olabilir. Bu konu hakkında yetkili bayiye danışınız.

- Ekranda sistem basıncını kontrol edin.

1 / 2

Sistem basıncı: 0,1 ... 0,2 MPa (1,0 ... 2,0 bar)

Tesisat basıncı öngörülen basınç aralığında.

2 / 2

Sistem basıncı: < 0,08 MPa (< 0,80 bar)

- Isıtma sistemini doldurun.
(→ sayfa 11)

4.7 Isıtma sisteminin doldurulması

**Dikkat!**

Çok kireçli, aşırı korozif veya kimyasal içeren kalorifer suyu nedeniyle maddi hasar tehlikesi!

Uygun olmayan şebeke suyu contalara ve diyaframlara zarar verir, üründe ve ısıtma sisteminde su geçen parçaları tıkar ve seslere neden olur.

- Isıtma sistemine sadece uygun kalorifer suyu doldurun.
- Bunun için gerekirse yetkili bayiye başvurun.

**Bilgi**

Yetkili bayi ilk dolumdan sorumludur.

1. Isıtma sisteminin tüm radyatör vanalarını (termostatik vanalar) açın.
2. Soğuk su borusundaki doldurma vanasını açın.
– Sola çevirin
3. Gerekli tesisat basıncına ulaşana kadar su takviyesi yapın.
– Sistem basıncı: 0,1 ... 0,2 MPa (1,0 ... 2,0 bar)
4. Soğuk su borusundaki doldurma vanasını kapatın.
– Sağa çevirin
5. Tüm radyatörlerin havasını alın.
6. Ekranda sistem basıncını kontrol edin.
(→ sayfa 10)
7. Gerekirse su takviyesi yapın ve ilk beş çalışma adımını tekrarlayın.

4.8 Kullanma suyu sıcaklığının ayarlanması

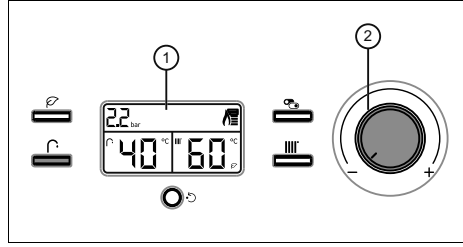

1. ◂ üzerine basın.
2. Döner düğme (2) ile istediğiniz sıcak su sıcaklığını ayarlayın.
◁ Ekranda (1) ayarlanan sıcak su sıcaklığı gösterilir.

4.9 Isıtma konumunun ayarlanması

4.9.1 Isıtma devresinin (kış konumu) açılması ve kapatılması

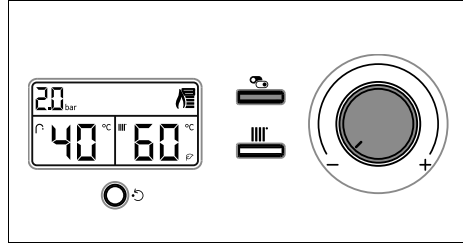

- ◂ üzerine basın.
◁ Isıtma devresini açtıysanız ekranda ◻ ve gidiş suyu sıcaklığı görünür.
◁ Isıtma devresini kapattıysanız ekranda ◻ ve gidiş suyu sıcaklığı görünür.

5 Arızaların tespit edilmesi ve giderilmesi

4.9.2 Kalorifer gidiş suyu sıcaklığının ayarlanması

Koşullar: Isıtma devresi (kış konumu) açık

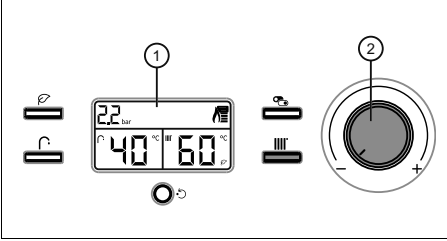

- ▶ IIII üzerine basın.
- ▶ Döner düğme (2) ile istediğiniz gidiş suyu sıcaklığını ayarlayın.
 - ◁ Ekranda (1) ayarlanan gidiş suyu sıcaklığı gösterilir.

4.9.3 Tasarruf konumunun açılması ve kapatılması

Koşullar: Isıtma konumu açık

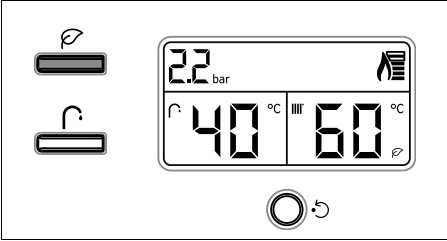

- ▶ I üzerine basın.
 - ◁ Tasarruf konumunu açtıysanız ekranda I görünür. Konfor konumu (normal durum) otomatik olarak kapatılır.
 - ◁ Tasarruf konumunu kapattıysanız ekranda I görünür. Konfor konumu (normal durum) otomatik olarak açılır.

5 Arızaların tespit edilmesi ve giderilmesi

- ▶ Arızalar veya arıza mesajları (FXX) meydana gelirse, ekteki tabloya göre hareket edin.
Arıza giderme (→ sayfa 14)
- ▶ Ürün sorunsuz çalışmıyorsa, yetkili bayiye başvurun.

6 Bakım ve temizlik

6.1 Bakım

Ürünün sürekli çalışmaya hazır olması ve çalışma emniyeti, güvenirliliği ve yüksek kullanım ömrü için ön şart yetkili bir teknik servis tarafından ürünün yıllık kontrolünün ve iki yılda bir bakımının yapılmasıdır. Kontrol sonuçlarına bağlı olarak daha erken bakım gerekebilir.

6.2 Yoğuşma suyu gider hattı ve gider hunisi kontrolü

Yoğuşma suyu gider hattı ve gider hunisi daima açık (tıkanmamış) olmalıdır.

- ▶ Yoğuşma suyu gider hattını ve gider hunisini düzenli olarak arızalara karşı, özellikle tıkanmalara karşı kontrol edin.

Yoğuşma suyu gider hattında ve gider hunisinde görünür ve hissedilebilir engeller olmamalıdır.

- ▶ Bir sorun tespit ederseniz, yetkili bir bayi tarafından giderilmesini sağlayın.

6.3 Ürünün bakımı



Dikkat!
Uygun olmayan temizleme maddeleri nedeniyle maddi hasar tehlikesi!

- ▶ Sprey, aşındırıcı maddeler, bulaşık deterjanları, çözücü madde veya klor içeren te-

mizlik maddeleri kullanmayın.

- ▶ Kapağı nemli bir bez ve çözücü madde içermeyen sabunla temizleyin.

6.4 Bakım uyarılarının okunması

Ekranda **Y** sembolü görünürse ürünün bakımı gereklidir.

- ▶ Bunun için yetkili teknik servise başvurun.
 - ◁ Ürün arıza konumunda değildir ve çalışmaya devam eder.

7 Ürünün devre dışı bırakılması

7.1 Ürünü geçici olarak devre dışı bırakma

- ▶ Ürünü sadece donma riski yoksa geçici olarak kapatın.
- ▶ Döner düğmeyi tam sola çevirin.
 - ◁ Ekran söner.
- ▶ Cihazınızı uzun süre devre dışı bırakacaksanız (örn. tatil) gaz kesme vanasını ve kombi ürünlerde ayrıca soğuk su vanasını kapatın.

7.2 Ürünü nihai kapatma

- ▶ Ürünün teknik servis tarafından kapatılmasını sağlayın.

8 Geri dönüşüm ve atıkların yok edilmesi

- ▶ Ambalajın yok edilmesini ürünün montajını gerçekleştiren yetkili bayiye bırakın.



Ürün bu işaretle işaretlenmişse:

- ▶ Ürünü bu durumda ev çöpüne atmayın.
- ▶ Bunun yerine ürünü elektrikli ve elektronik eski cihazların geri dönüştürüldüğü bir toplama merkezine verin.

Üründeki piller bu işaret ile işaretlenmişse, sağlığa ve çevreye zararlı maddeler içerebilir.

- ▶ Pilleri bu durumda bir pil toplama merkezine verin.

9 Garanti ve müşteri hizmetleri

9.1 Garanti

Üretici garantisine ilişkin bilgileri, arka sayfada belirtilen iletişim adresinden edinebilirsiniz.

9.2 Müşteri hizmetleri

Müşteri Hizmetleri: 444 2888

Internet: <http://www.vaillant.com.tr>

A Kullanıcı seviyesi – Genel bakış

Ayar seviyesi	Değerler		Birim	Ayar aralığı, seçim, açıklama	Fabrika ayarı
	min.	maks.			
Sıcak su işletimi					
Kullanma suyu sıcaklığı	güncel değer		°C	1	50
	35	64			
Isıtma konumu					
Isıtma konumu	-	-	-	Isıtma konumu açık Isıtma konumu kapalı	Isıtma konumu kapalı
Gidiş suyu sıcaklığı	güncel değer		°C	Yerden ısıtma = 30-50 Radyatör = 30-80	Radyatör
	30	80			
Tasarruf konumu	-	-	-	Tasarruf konumu açık (konfor konumu kapalı) Tasarruf konumu kapalı (konfor konumu açık)	Tasarruf konumu kapalı (konfor konumu açık)

B Arıza giderme

Arıza	Nedeni	Tedbir
Ürün çalışmıyor: – Sıcak su yok – Isıtma soğuk	Harici olarak monte edilen gaz kesme vanası ve/veya üründeki gaz kesme vanası kapalı.	Her iki gaz kesme vanasını açın.
	Soğuk su devresi kapatma vanası kapalı.	Soğuk su kesme vanasını açın.
	Binadaki elektrik beslemesi kesildi.	Binadaki sigortayı kontrol edin. Ürün, şebeke geriliminin tekrar gelmesiyle otomatik olarak çalışmaya başlar.
	Ürün kapalı.	Ürünü açın (→ Böl. „Ürünün açılması“).
	Gidiş suyu sıcaklığı çok düşük ayarlanmış veya devre dışı bırakılmış ve/veya sıcak su sıcaklığı çok düşük ayarlanmış.	Isıtma devresi gidiş hattı ve sıcak su sıcaklığını (→ bkz. bölüm „Gidiş suyu sıcaklığının ayarlanması“ / → bkz. bölüm „Sıcak su sıcaklığının ayarlanması“) ayarlayın.
	Sistem basıncı yeterli değil.	Isıtma sistemini doldurun (→ bkz. bölüm „Isıtma sisteminin doldurulması“).
	Isıtma sisteminde hava var.	Yetkili bayi tarafından ısıtma sisteminin havasını aldırın.

Arıza	Nedeni	Tedbir
Ürün çalışmıyor: – Sıcak su yok – Isıtma soğuk	Doğalgazda gerçekleşen üç başarısız ateşleme denemesinden/sıvı gazda gerçekleşen bir başarısız ateşleme denemesinden sonra ürün arıza konumuna geçer (Arıza mesajı: F04).	Reset tuşuna basın (Reset tuşu). Ürün yeniden çalışmaya başlar. Ateşleme arızasını üç arıza giderme denemesi ile gideremiyorsanız, yetkili bir teknik servise başvurun.
	Atık gaz hattında bir arıza mevcut (Arıza mesajı: F05).	Yetkili teknik servis tarafından arızanın giderilmesini sağlayın.



0020237595_00 ■ 02.08.2016

tedarikçi

Vaillant Isı Sanayi ve Ticaret Ltd. Şti.

Bahçelievler Mah. Bosna Bulvarı 146 ■ 34688 / Çengelköy, Üsküdar – İstanbul

Müşteri Hizmetleri 444 2888 ■ Tel. 02 16 558-8000

Fax 02 16 462-3424

vaillant@vaillant.com.tr ■ www.vaillant.com.tr

© Bu kılavuzun veya kısımlarının, telif hakları korunmaktadır ve sadece üreticinin yazılı onayı ile çoğaltılabilir veya dağıtılabilir.

Değişiklik yapma hakkı saklıdır.